

ASENNUSOHJE Zapp-Zimmerman palokatkomassa

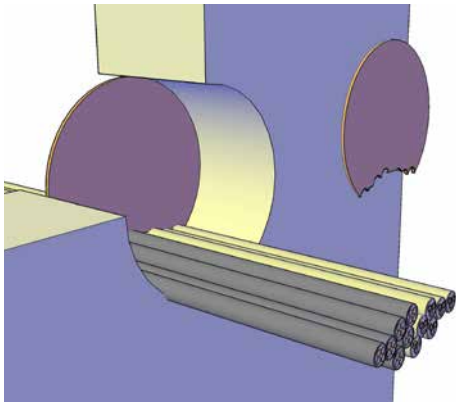

2

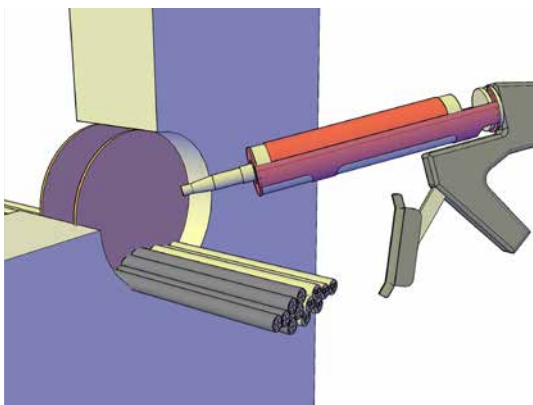

3

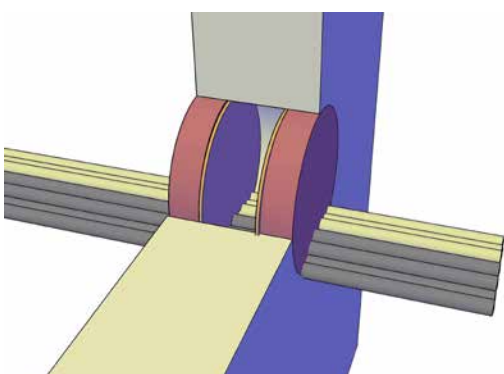

4

1. Puhdista pinnat liasta, öljystä, vahasta ja rasvasta.
2. Aseta aukkoon valumissuojat. Suojat voit tehdä esim. pahvista tai mineraalivillasta. Huomioi massan minimipaksuus.
3. Täytä palokatkotila valumissuojoihin asti ZZ-palokatkomassalla rakenteen molemmille puolille.
4. Ulkopinta voidaan tasoittaa esim. lastaa tai harjaa käyttäen. Kostuta tarvittaessa vähän vedellä.

Uudet läpivietävät putket/kaapelit voidaan viedä olemassa olevan palokatkon läpi. Käytä sopivaa leikkaustyökälua/poraa. Täytä ylimääräiset kolot ja reiät ZZ-palokatkomassalla.

EI90

Rakenne

Betoniseinä

Kevytseinä

Betonilattia

[Max aukko

**Rakenteen
min. paksuus**

100 mm

100 mm

150 mm

100 x 100 mm tai Ø 113 mm]

Massan

min. paksuus

2 x 15 mm

2 x 15 mm

2 x 15 mm

EI120

Rakenne

Betoniseinä

Kevytseinä

Betonilattia

[Max aukko

**Rakenteen
min. paksuus**

150 mm

150 mm

150 mm

100 x 100 mm tai Ø 113 mm]

Massan

min. paksuus

2 x **50 mm**

2 x **50 mm**

2 x **50 mm**

ETA-13/0093

Sewatek Oy

Sepäntie 4, 07230 Monninkylä

p. [019] 687 7080

www.sewatek.fi